

Ce cliché pris à l'arsenal de Lorient le 4 août 1938 montre les deux types d'avisos-dragueurs en achèvement, à gauche le Chamois, à droite l'Élan. On se rend bien compte de la forme des coques : à angles vifs pour le premier et arrondies pour le second (voir caractéristiques).



D.M. n° 92 EMG FC du 9 décembre 1938  
Objet: Groupement des petits bâtiments en achèvement.

- Décision d'envisager la constitution de groupement de bâtiments similaires durant la période d'achèvement et d'essais.
- Immobiliser le personnel strictement indispensable.
- Avantages à faire suivre l'exécution des travaux d'achèvement d'un groupe de bâtiments similaires par un même commandant.
- Attribution du commandant de groupe.
- Le commandant de groupe suit, en principe les travaux de tous les bâtiments du groupe jusqu'à leur armement successif pour essais.

Pour les bâtiments de moindre importance tels que avisos-dragueurs, chasseurs... le commandant de groupe, assisté des officiers désignés, pourra, si les circonstances s'y prêtent, procéder lui-même à l'A.P.E. de la totalité ou d'une partie des bâtiments du groupe.

Dans ce cas la période de commandement de groupe de cet officier commencera dès l'A.P.E. du 1<sup>er</sup> bâtiment de son groupe.

6- Tableau annexe donnant la constitution des groupements actuellement prévus pour les avisos-dragueurs.

#### LISTE DES CONSTRUCTIONS PAR ORDRE D'URGENCE

Torpilleurs d'escadre	Avisos-dragueurs	Sous-marins
1 <i>Le Hardi</i>	1 <i>Élan</i>	1 <i>Pallas</i>
2 <i>Fleuret</i>	2 <i>Commandant Duboc</i>	2 <i>Cérés</i>
3 <i>Casque</i>	3 <i>Commandant Rivière</i>	
4 <i>Mameluk</i>	4 <i>Commandant Bory</i>	
5 <i>Épée</i>	5 <i>Commandant Delage</i>	
6 <i>Lansquenot</i>	6 <i>Chevreuil*</i>	
	7 <i>Gazelle*</i>	
	8 <i>La Capricieuse</i>	
	9 <i>Commandant Dominé</i>	

\* Les deux avisos *Chevreuil* et *Gazelle* sont des avisos-dragueurs coloniaux et ne font pas l'objet de cet ouvrage.

#### CONSTITUTION DES GROUPEMENTS PRÉVUS POUR LES AVISOS-DRAGUEURS

1 <sup>er</sup> groupe	
Lorient CC Vieillecheze de la Mardière	<i>Chevreuil *</i> , <i>Gazelle *</i> , <i>Annamite *</i> , <i>Bambara *</i>
2 <sup>e</sup> groupe	
Lorient, Nantes CC Bluzet	<i>Élan</i> , <i>Commandant Duboc</i> , <i>La Capricieuse</i> , <i>La Rieuse **</i> , <i>La Curieuse</i> , <i>La Moqueuse</i> , <i>Chamois *</i>
3 <sup>e</sup> groupe	
Dunkerque	<i>Commandant Delage</i> , <i>Commandant Bory</i> , <i>L'Impétueuse</i> , <i>La Boudeuse</i>
4 <sup>e</sup> groupe	
Port-de-Bouc	<i>Commandant Rivière</i> , <i>La Batailleuse</i> , <i>La Gracieuse</i>

\* Les cinq avisos *Chevreuil*, *Gazelle*, *Annamite*, *Bambara* qui sera renommé *La Surprise* sont des avisos-dragueurs coloniaux et le *Chamois* école de pilotage ne font pas l'objet de cet ouvrage (Voir *Les avisos-dragueurs coloniaux de 647 tW du type Chamois* par Charles Salou aux Éditions Lela Presse, Collection Navires & Histoire des Marines du monde n° 9).

\*\* *La Rieuse* sera rebaptisée *Commandant Dominé*.

- 1<sup>er</sup> mai 1939 - Circulaire n° 18082 C.N. 4 -  
Liste par ordre d'urgence des bâtiments dont la construction doit être particulièrement poussée.

L'Ingénieur général du Génie Maritime Norguet,  
Chef du Service Technique des Constructions Navales.

#### PRÉVISION POUR LA RELÈVE ET AFFECTATIONS DES AVISOS DM 765/EMG 3 DU 20 JUIN 1939

Date	Nom	Région maritime	Secteur	En remplacement de
11 juillet 1939	<i>Élan</i>	2 <sup>e</sup>	CEPD Brest	<i>Somme</i> <sup>1</sup>
Août 1939	<i>Commandant Duboc</i>	2 <sup>e</sup>	"	<i>Suipe</i>
Septembre 1939	<i>Commandant Rivière</i>	2 <sup>e</sup>	Secteur de Brest	<i>Vauquois</i>
Octobre 1939	<i>Commandant Bory</i>	5 <sup>e</sup>	Secteur de Lorient	<i>Luronne</i>
Octobre 1939	<i>Commandant Delage</i>	2 <sup>e</sup>	École de Maistrance du port de Brest	<i>Épinal</i>
	<i>La Gracieuse</i>	1 <sup>re</sup>	Secteur de Cherbourg	<i>Quentin Roosevelt</i>
	<i>La Capricieuse</i>	4 <sup>e</sup>	Secteur de Bizerte	<i>Tapageuse</i>
	<i>Commandant Dominé</i>	1 <sup>er</sup>	École d'écoute	<i>Yser</i>
	<i>La Curieuse</i>	3 <sup>e</sup>	Secteur de Toulon	<i>Dédaigneuse</i>
	<i>L'Impétueuse</i>	3 <sup>e</sup>	"	<i>Amiens</i>
	<i>La Moqueuse</i>	4 <sup>e</sup>	secteur de Bizerte	<i>Engageante</i>

1. Remplacement effectué le 26 juillet 1939, la *Somme* est désarmé le 1<sup>er</sup> août 1939.

Installation des tentes – Vues longitudinale et de dessus du Commandant Rivière, certifié conforme à l'exécution. Port-de-Bouc le 23 octobre 1939.

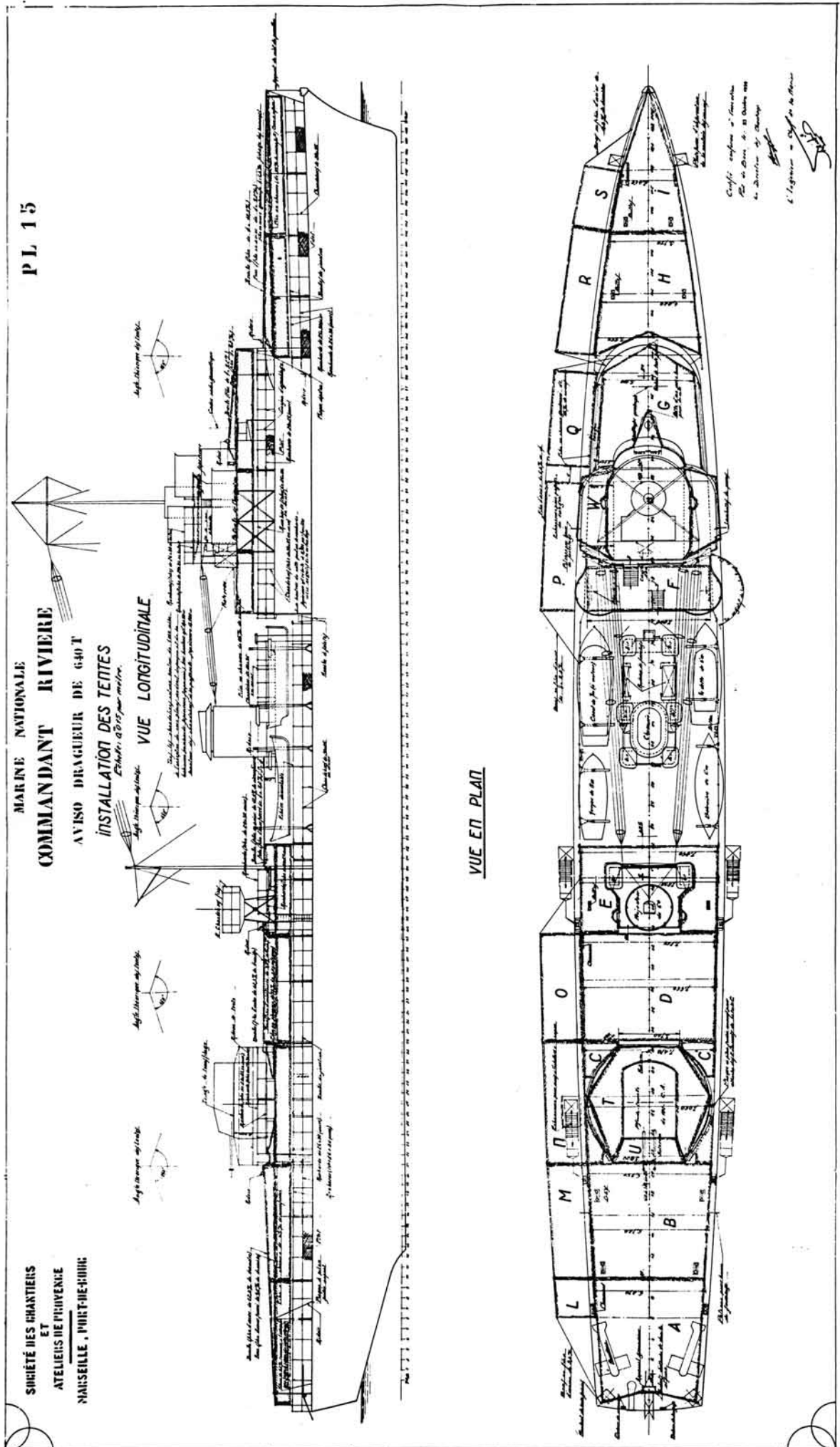



Les mêmes bâtiments qu'en bas de la page précédente, vus depuis la mer.  
(Aquarelle de Jean Bladé)

Toujours la même escale, mais cette fois c'est le croiseur Georges Leygues qui a remplacé le porte-avions et un escorteur côtier du type PC US et venu s'insérer entre l'Élan et le baliseur.

L'Élan dans un bassin de radoub à Bizerte le 4 mars 1948.

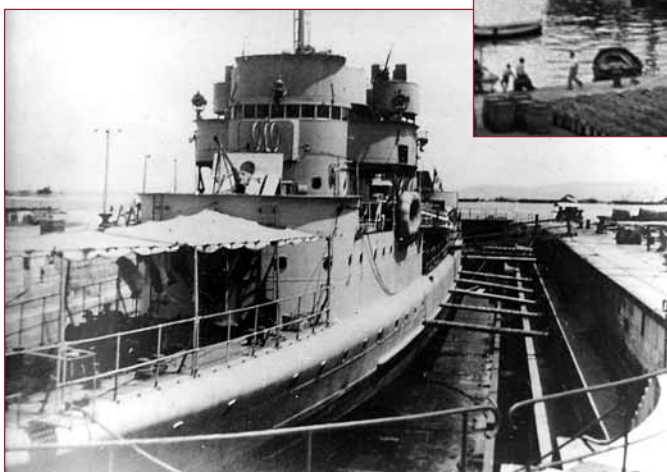

## 1948

Le 30 janvier, l'Élan arrive à Bizerte.

En mars, il passe au bassin de radoub à Bizerte.

En août, il prend comme marque de coque A19 petite et blanche sur coque foncée.

Du mois de juin à novembre, il est détaché en mission auprès du médiateur de l'ONU en Palestine. Au cours de cette mission il effectue de nombreuses patrouilles de surveillance de la navigation.



Citation à l'ordre de Division :

Ordre n° 82 E.M.3 Rec., du 28 septembre 1951, de la DNEO avec le motif suivant :  
 Sous le commandement des capitaines de corvettes Cassiarino, Herman, Guillon, Brunel, au cours des 70000 milles de patrouille sur les côtes d'Indochine, a contribué, par une constante surveillance, à la répression du trafic Viêt-minh, arraisonnant plus de 650 jonques et détruisant 200 embarcations rebelles. A bombardé de nombreux villages, installations, rassemblements en zone rebelle, apportant le soutien efficace de ses tirs au cours d'opérations de reconnaissance et de nettoyage.  
 A effectué plusieurs débarquements, notamment le 29 août 1951 dans la lagune de Thuy-Hoa, assurant ainsi, depuis novembre 1948, la destruction d'importantes sources de ravitaillement Viêt-minh, et la capture de 200 prisonniers.

Signé; Contre-amiral Rebuffel  
 Commandant la D.N.E.O

Mers el-Kébir fin 1952. Les bâtiments sont entièrement gris clair et leur marque peinte en noir. De gauche à droite on peut voir les escorteurs de 2<sup>e</sup> classe Commandant Amyot d'Inville F738, Commandant Bory F740, le ravitailleur de région Rummel A635 et l'escorteur de 1<sup>re</sup> classe Albatros D614. Il est curieux que pour un bâtiment qui va être condamné, on est effectué de si importantes modifications sur l'ensemble du bloc passerelle.

### 1953

Le 17 février, il est condamné, et devient le Q23.

### 1955

Le 20 octobre 1955, il est vendu par les Domaines, après une première tentative infructueuse le 27 juin. C'est cette même année que commence sa démolition à Bizerte.

Le *Commandant Bory* avait été cité à plusieurs reprises à l'ordre de l'Armée de Mer, du corps d'armée et de la division, pour ses opérations de 1940 en Méditerranée et pour celles d'Indochine.

### LES COMMANDANTS SUCCESSIFS DU *COMMANDANT BORY*

Grade	Nom	Période de commandement
CC	Leblanc (R.)	18 août 1939 - 29 avril 1941
CC	Basire (J.)	29 avril 1941 - 26 octobre 1942
CC	Leroux (G-M.)	26 octobre 1942 - 15 avril 1944
CC	Rémusat	15 avril 1944 - 9 juin 1946
CC	Bourgoin	9 juin 1946 - 31 décembre 1947
CC	Cassiarino	31 décembre 1947 - 18 juin 1949
CC	Herman	18 juin 1949 - 24 juin 1950
CC	Canvel	24 juin 1950 - 7 juillet 1950
CC	Guillon	7 juillet 1950 - 7 juillet 1951
CC	Brunel (G-M-F-U)	7 juillet 1951 - 9 décembre 1951

## Chapitre IX

### L'avisodragueur

# COMMANDANT RIVIÈRE

Éponyme: RIVIÈRE (Henri-Laurent)



(Dessin de Paul Iger 1942)

Né à Paris le 12 juillet 1827, entré à l'École navale en octobre 1842, aspirant de 2<sup>e</sup> classe en août 1845, il fit sa première campagne sur la *Brillante* avec laquelle il parcourut une grande partie du Pacifique et passa en février 1847 sur la *Virginie* à la division des mers du Sud. Aspirant de 1<sup>re</sup> classe en septembre 1847, enseigne de vaisseau en septembre 1849, il servit en escadre de Méditerranée sur l'*Iéna* (1850), le *Labrador* (1851), le *Jupiter* (1852-1854) où il fut modérément apprécié de ses chefs qui lui reprochaient de trop s'intéresser à la poésie et à la littérature. Rivière participa à la campagne de Crimée sur l'*Uranie*, le *Suffren* en 1854-1855, comme second de la *Bourrasque* en mai 1855, enfin sur le *Montebello*. Second du *Narval* à la division du Levant en mars 1856, lieutenant de vaisseau en novembre, il embarqua sur le *Souverain* en escadre d'évolutions (1857) puis sur la *Reine Hortense* avec laquelle il prit part aux opérations provoquées par la guerre d'Italie. Aide de camp de l'amiral de Gueydon, préfet maritime de Toulon en février 1860, il commanda successivement les avisos *Bisson* (1861) et *Argus* (1862-1863) à la division du littoral ouest de la France. Sur la frégate à vapeur le *Cacique* en Méditerranée en 1864, il passa en avril 1865 sur le *Descartes* puis commanda en août le *Labrador* en réserve à Toulon. Il fit ensuite campagne au Mexique sur le *Rhône* et le *Brandon* où il servit comme second.

Aide de camp et secrétaire de l'amiral de Gueydon, commandant en chef de l'escadre d'évolutions sur le *Solférino* en août 1867, il fut promu capitaine de frégate en juin 1870 et aussitôt nommé second de la cor-

vette cuirassée la *Thétis* en escadre de la Baltique. En congé à Paris de mai 1871 à la fin de 1875, Rivière fut alors nommé commandant de la *Vire* affectée en Nouvelle-Calédonie et rejoignit son bâtiment à Tahiti en passant par New York et San Francisco. Il participa en Calédonie aux opérations provoquées à terre par l'insurrection canaque et commanda l'arrondissement d'Uarai. Sa conduite à la fois énergique et modérée lui valut une proposition pour le grade supérieur. Revenu en France en 1879 commandant le *Calvados*, capitaine de vaisseau en janvier 1880, il fut nommé membre de la Commission des marchés, président de la Commission permanente des archives et en mai 1881 membre du Comité des travaux historiques. En novembre 1881, Rivière reçut le commandement du *Tilsitt* et de la division navale de Cochinchine. L'Annam n'ayant jamais exécuté les clauses du traité du 15 mars 1874, Jauréguiberry, ministre de la Marine, décida l'envoi d'une expédition au Tonkin. Arrivé dans le Fleuve rouge avec ses trois petites canonnières et 700 hommes, Rivière s'empara le 25 avril 1882 de la citadelle de Hanoi, comme l'avait fait Francis Garnier en 1873. Le 27 mars 1883, il réussit à prendre Nam-Dinh mais la faiblesse des effectifs dont il disposait entraîna une tragique répétition des événements de 1873. En mai 1883, les Pavillons Noirs encerclèrent Hanoi, Rivière effectua une sortie le 16 et une seconde le 19 au cours de laquelle il fut tué au combat de Can-Giay, près du pont de Papier. Sa mort allait provoquer l'envoi de renforts importants aux ordres de Courbet et la conquête du Tonkin.

Écrivain d'un certain talent, Rivière est l'auteur de plusieurs poèmes: "Caën", "Pierrot", de romans: "La main coupée", "La Possédée", et d'une étude historique sur "La marine de guerre sous le règne de Louis XV (1859)". Il s'essaya aussi au théâtre avec "La Parvenue (1869)". Journaliste à la *Liberté*, il publia également des articles dans la *Revue des Deux mondes*.

En principe, le séjour du *Commandant Duboc* et du *Commandant Dominé* en Afrique-Équatoriale ne doit pas se prolonger. L'état-major des FNFL désire les faire passer à l'arsenal pour réparations générales et installation de l'Asdic. Le général de Gaulle a donné son accord, et l'Amirauté britannique expédie le 22 décembre 1940 au commandant en chef en Atlantique Sud, l'ordre de renvoyer les deux avisos au Royaume-Uni aussitôt que possible.

Néanmoins le *Commandant Duboc* est maintenu dans le secteur et continue à assurer ses rotations. Le 26 décembre à 14h00, appareillage de Libreville, il touche Douala le 27 à 10h35, en repart le lendemain à 16h00 pour transporter des passagers à Libreville où il arrive le 29 à 08h15. Il repart le même jour à 10h50 et touche à 16h45 Port-Gentil où il ne reste qu'une demi-heure puis rejoint Pointe-Noire le 31 à 17h35.

## 1941

Le 1<sup>er</sup> janvier, parti de Pointe-Noire à 05h55, il rejoint le 2 à 10h00 Libreville; en repart à 17h20 pour Douala qu'il touche le 3 à 11h30 où il fait escale jusqu'au 6 et repart à 15h30 pour Pointe-Noire où il arrive le 8 à 13h25; nouveau départ le 9 à 13h20 pour Douala qu'il touche le 11 à 10h45.

Le capitaine de frégate d'Argenlieu, qui exerce les fonctions de commandant des FNFL en Afrique-Équatoriale, avait posé de nouveau le 7 janvier 1941 la question du retour du *Commandant Duboc* en Angleterre. Mais entre-temps, l'état-major des FNFL avait changé d'avis. On compte utiliser l'avis pour une opération destinée à provoquer le ralliement à la France Libre de la Côte française des Somalis (opération Marie). En conséquence, le capitaine de vaisseau Moret, chef d'état-major des FNFL, demande le 23 janvier 1941 à l'Amirauté britannique de surseoir à nouveau au retour du *Commandant Duboc*.

Ce dernier est donc maintenu en Afrique-Équatoriale en attendant sa mise en route pour l'océan Indien. Le 22 janvier à 15h45, appareillage de Douala pour Port-Harcourt au Nigeria (arrivée le 23 à 14h00) pour y embarquer des marins ralliés provenant de l'équipage du sous-marin *Poncelet*. Retour à Douala le 27 à 09h20.

Le 8 février 1941, le *Commandant Duboc* quitte Douala pour se rendre

à Pointe-Noire (arrivée le 10 à 17h55) où il doit prendre l'escorte du cargo *Fort Binger* transportant des troupes FFL assemblées en vue de l'opération Marie sur la Côte française des Somalis. Pointe-Noire le 11 février à 17h55, escorte du *Fort Binger* avec le *Président Houduce*. Le 16 par 17° 21 S et 011° 12 E, le *Fort Binger* reste stoppé de 12h00 à 20h00. Le 25 à 11h12, Cape Town. Le *Président Houduce*, qui a besoin de réparations importantes, est dirigé sur Simonstown et pris en mains le 6 mars par les chantiers.



*Pavillons de beaupré des bâtiments FNFL : à gauche navires de guerre, à droite navires de commerce.*

Le *Commandant Duboc* reste seul pour escorter le *Fort Binger* avec lequel il repart le 15 mars à 15h00. Mouillé le 20 à 22h15 devant Durban, il rentre le lendemain 21 dans le port après une traversée sans incident, pour s'amarrer à couple du *Savorgnan de Brazza* qui se trouve basé dans ce port depuis la fin du mois de décembre. Il arrive à Durban le 25 mars à 08h30 avec *Savorgnan de Brazza* et *Fort Binger*.

Passé devant Aden le 8 avril dans la matinée, il continue la route directement sur l'entrée de la mer Rouge. À 01h45 le 10, le *Savorgnan de Brazza* se sépare du convoi pour faire route directe sur Port-Soudan où il arrive le 11 à 15h50, laissant l'escorte du *Fort Binger* au *Commandant Duboc*<sup>1</sup>.

1. D'après un rapport du lieutenant de vaisseau Sauvaget, ex-commandant du *Fort-Binger*, ce dernier bâtiment aurait été l'objet peu après (10 avril, quart de 04h00 à 08h00) d'une attaque par des vedettes italiennes dont l'une aurait été mise hors de combat vers 05h00 par un croiseur britannique. Ni le journal de navigation, ni le registre des communications du *Commandant Duboc* ne font mention de cet incident qui se serait déroulé après l'entrée en mer Rouge.

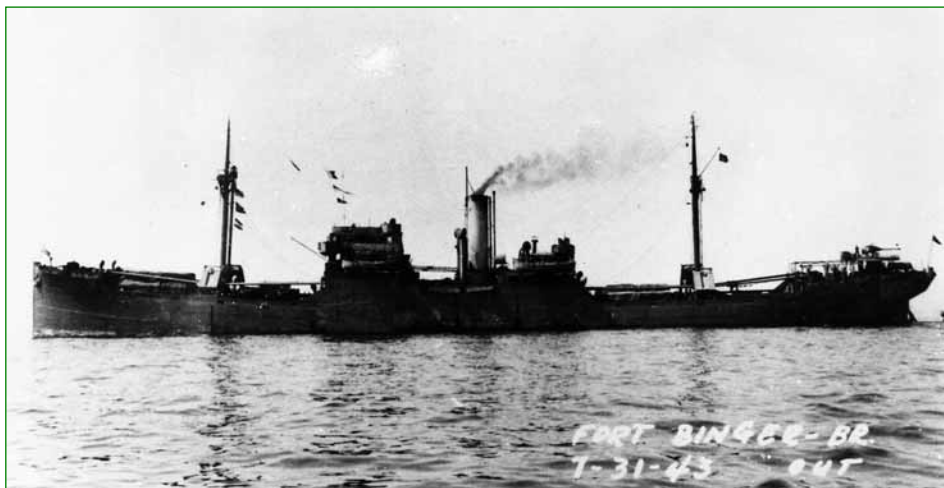

*Le cargo de 5 250 tjb Fort Binger (ex-Cornish City), construit en 1919, acheté en mars 1929 par la Cie des Chargeurs Réunis. Le 8 septembre 1940, il est saisi par les Britanniques à Pointe-Noire.*

*Le 18 mai 1942, il est attaqué à la torpille par le sous-marin allemand U 558 qui le manque, s'ensuivent un duel au canon et une tentative d'abordage par le cargo. Le sous-marin rompt le combat.*

*Le Fort Binger avec équipage FNFL est cité à l'ordre de l'Armée (Journal officiel du 26 août 1947). Le bâtiment survit à la guerre et reprend son service dans sa compagnie jusqu'au 24 juin 1950 où il est désarmé à Dunkerque, en septembre. Vendu à la démolition en Angleterre, il y est remorqué par l'Englishman.*

*L'avis colonial Savorgnan de Brazza à Durban en 1941.*





*Toujours le Commandant Duboc en grand carénage à Sidi Abdallah, on peut voir ici l'étrave et la poupe avec les deux hélices.*

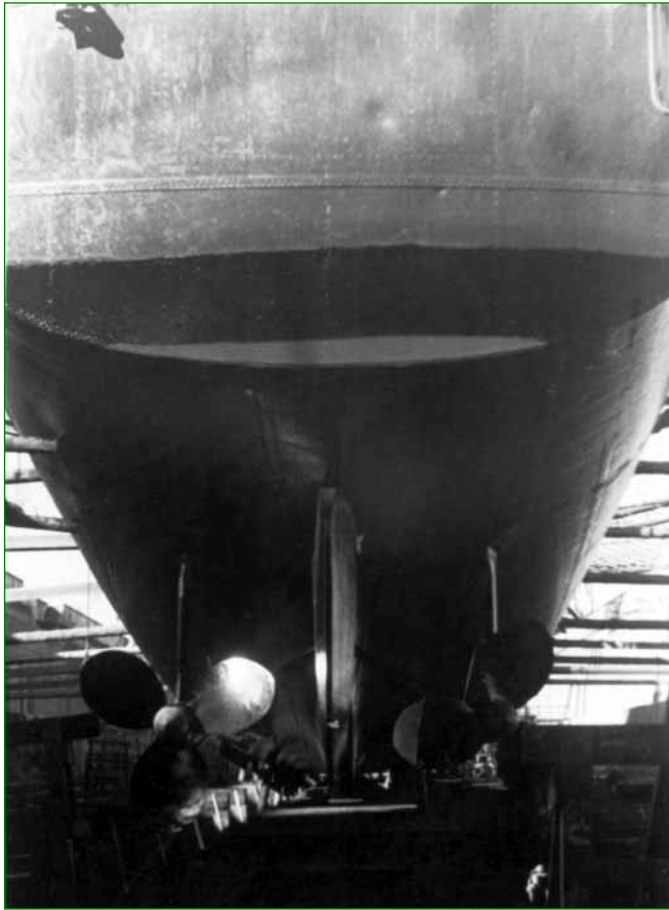

*On remarque sur la plage arrière les deux grenadeurs de sillage, les mortiers Thornicroft ainsi que les parcs à grenades ont été débarqués.*



*La flottille des avisos et dragueurs d'Indochine en 1948. De gauche à droite Le Commandant de Pimodan, le Commandant Dominé et le Bisson. (Aquarelle de Jean Bladé)*



## 1949

Du 30 janvier au 18 mars, le *Commandant Dominé* effectue une surveillance des côtes de l'Annam, puis est en indisponibilité à Saigon jusqu'au 30 mars.

Du 2 avril jusqu'au 24 mai, et à partir du 12 juin jusqu'au 25 juillet, il est en surveillance du Mékong. L'avisos effectue des relevés hydrographiques et capture 18 jonques, 190 sampans. Une grenade explose à 30 m de son avant au mille 152 du Mékong et le Viêt Minh lance deux grenades au milieu de ses embarcations.

Il participe aux opérations Tabac du 18 au 26 avril et Glycine du 5 au 9 mai et dégage le poste de Haixan harcelé par les Viêts.

Surveillance du Mékong jusqu'au 24 mai et à partir du 12 juin.

Du 13 juin au 25 juillet, il reprend la patrouille dans le Mékong, fait des relevés hydrographiques, capture 17 jonques, 210 sampans, 78 t de paddy. Il détruit une fabrique de sampans, un

camp d'entraînement, etc. Il mène des embarcations à terre avec son corps de débarquement et des supplétifs des postes fluviaux et dégage le poste de Cailon.

Sa mission de surveillance du Mékong est appréciée de la manière suivante par l'autorité maritime :

*Très bonne patrouille conduite avec beaucoup d'initiatives. Les prises de contact avec les postes, les actions menées par eux, les tirs effectués contre la terre, le large emploi des canots et du groupe de débarquement avec l'aide des supplétifs fournis par les postes, ont permis d'obtenir tant contre la batellerie et les stocks de paddy que contre les installations fixes, d'excellents résultats.*

Du 15 août au 25 septembre, surveillance de l'Annam et du Tonkin. Il effectue une dizaine d'embuscades de nuit, capture 6 jonques et participe à la recherche du bâtiment viêt *Song Cau*.

Il est en indisponibilité à Saigon jusqu'au 10 octobre.

Du 10 octobre au 22 novembre, surveillance du golfe du Siam. Il fouille deux îles et prend quatre jonques. Le 16 octobre, le *Commandant Dominé* tire 21 coups de 102 mm sur les villages de Kra-Sralaos et Prek-Kassat à la demande du poste de l'îlot Cône. Puis il repart en surveillance sur les côtes d'Annam du 26 octobre au 23 novembre, il capture 12 jonques, prenant 15 000 l de pétrole, 400 couvertures et du ravitaillement.

À partir du 23 décembre et jusqu'au 28 février, surveillance du Tonkin.

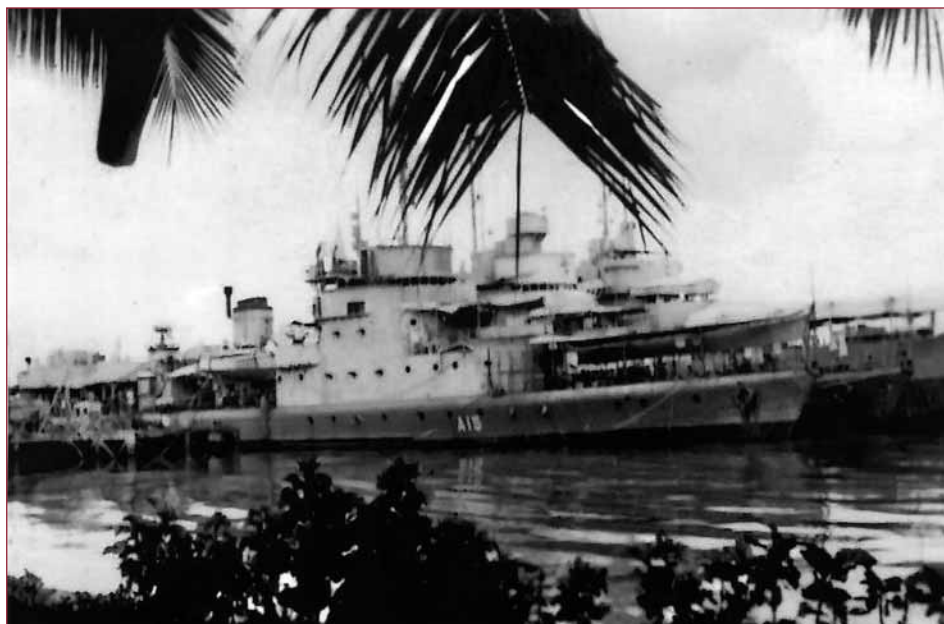

*Le Commandant Dominé A15 blanc sur coque foncée avec à couple le Commandant Bory reconnaissable à sa baignoire sur l'ancien support du radar type 271 conservé sur la passerelle supérieure. Les deux avisos sont accostés en rivière de Saigon en 1949.*



## Commandant Duboc

1939, décembre – État d'origine avec son armement au complet.

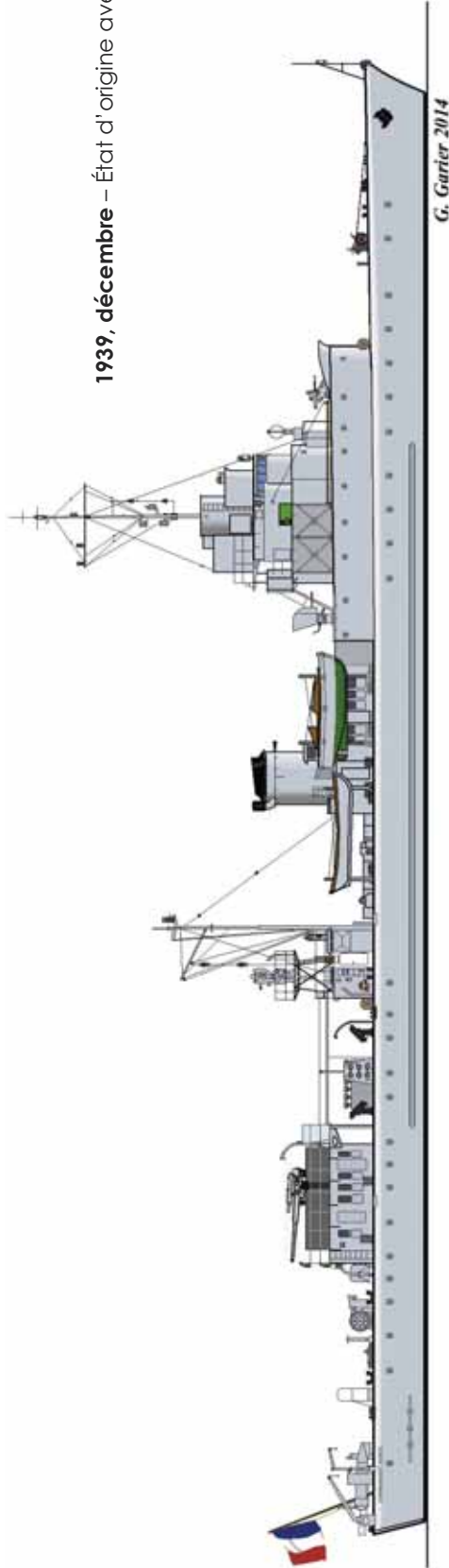

1940, août – Marque de coque A24 en blanc avec faux relief noir. Installation de monte-charge pour les munitions du 100 mm sur l'avant du roof arrière, remplacement de la mitrailleuse CAQ de 13,2 mm Hotchkiss sur l'avant de la fausse teugue par un affût double de 37 mm entouré d'un pavois de tôle. La cheminée porte un petit anneau noir.

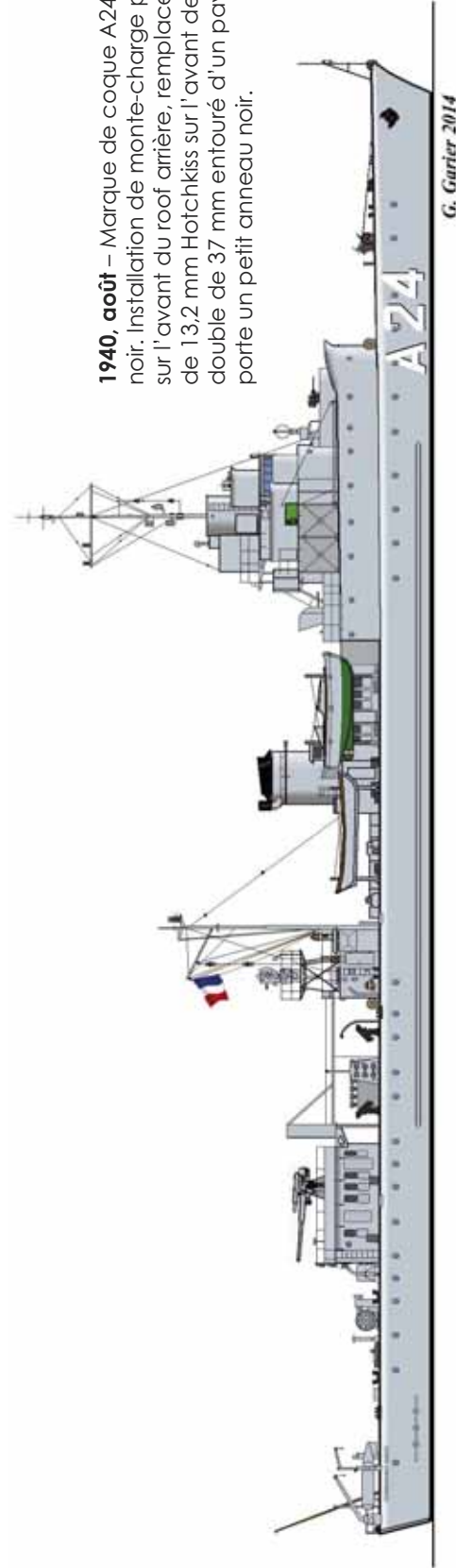

Le croiseur auxiliaire X 17 El Djezaïr (de 5790 tjb, paquebot de la Compagnie de Navigation Mixte, 1934) en avril 1940 lors de la campagne de Norvège. Après bien des péripéties il arrive le 17 février 1944 à Sète pour désarmer dans l'étang de Thau.

Le 25 juin il est atteint par des bombes d'avions et brûle pendant deux jours, il chavire et coule le 27. Il sera relevé après la guerre et démolé.



### CONVOIS ESCORTÉS D'ORAN VERS L'ATLANTIQUE JUSQU'AU 25 JUIN 1940 PAR LES AVISOS-DRAGUEURS (SOULIGNÉS) ÉTUDIÉS DANS LES TOMES I & II.

N° du convoi	Composition	Escorte	Date de départ d'Oran	Observations
3 R	<i>Douaisien, Djurdjura, Château Yquem, Formigny</i>	<u>Élan</u> (jusqu'à destination)	22/12/1939	Rejoint le convoi 43 KS (Maroc - golfe de Gascogne)
4 R	<i>Bacchus, Dunkerque, Brestois, Charles Schiaffino, Mitidja, Maroc, Strasbourgeois, Cérés, Saint-Nazaire, Enseigne Maurice Préhac.</i>	<u>Commandant Delage</u> (jusqu'à destination)	01/01/1940	Rejoint le convoi 45 KS
5 R	<i>Saint-Camille, Villiers, Monique Schiaffino, Ange Schiaffino, Madali, Shelspra, Cornouaille, Maurice Delmas, Cap Tourane, PLM 21, Beaumanoir, Cambraisien, Lussac.</i>	<u>Commandant Rivière</u> (jusqu'à destination)	13/01/1940	Rejoint le convoi 52 KS
7 R	<i>Dorine, Melpomène, Mexphalte, Roubaisien, Rouennais, Saint-Ambroise.</i>	<u>La Capricieuse</u> (jusqu'à destination)	26/01/1940	Rejoint le convoi 59 KS
9 R	<i>Vulcain, Artésien, Alberte Leborgne, Rose Schiaffino, PLM 22, Socombel, Château Pavie, Sainte Maxime.</i>	<u>Commandant Rivière, Savorgnan de Brazza, S/M Rubis, Saphir, Nautilus</u> (jusqu'à destination)	06/02/1940	Rejoint le convoi 63 KS
28 R	<i>Ange Schiaffino, Dunkerquois, Nicole Schiaffino, Stanasfalt, Léon Martin, Ville de Metz, Krakow, Cip, Beauce.</i>	<i>Chamois, <u>La Curieuse</u>, L'AJaccienne, La Toulonnaise</i> , jusqu'à Gibraltar et <i>La Gracieuse</i> avec <i>Cip</i> et <i>Beauce</i> jusqu'au Maroc	12/06/1940	Sauf <i>Cip</i> et <i>Beauce</i> destinés au Maroc rejoignent le convoi 6 K.
32 R 1 S	<i>La Marsa, Medjerda, Star of Suez, Saltersgate</i>	<u>Commandant Delage</u>	23/06/1940	<i>Star of Suez</i> et <i>Saltersgate</i> s'arrêtent à Gibraltar. <i>La Marsa</i> et <i>Medjerda</i> vont à Casablanca escortés par le <u>Commandant Delage</u> .

### CONVOIS ESCORTÉS D'AFRIQUE DU NORD VERS LA MÉTROPOLE DU 11 AU 25 JUIN 1940

N° du convoi	Composition	Escorteurs	Ports et date de départ	Ports et date d'arrivée
1 R 2 F	<i>Florida, Kita, Médie II, Djebel Aurès, Edea.</i>	<u>Commandant Bory, La Curieuse</u> , remplacés en cours d'escorte par les torpilleurs de 1500 t <i>Typhon</i> et <i>Boulonnais</i>	Oran 16/06/1940	Marseille 18/06/1940
4 R 2 S	<i>Richebourg, Rose sciaffino, Nancéen, Boudjmel, Oued Fès, Augustin Leborgne, Sicilia, Mostaganem, Alberta, Port Saint-Louis</i>	<u>Commandant Bory</u> , Pat. Aux. <i>La Bônoise</i>	Oran 22/06-1940	Sète 25/06/1940

### CONVOIS ESCORTÉS DE L'ATLANTIQUE VERS ORAN DU 11 AU 25 JUIN 1940

N° du convoi	Composition	Escorteurs	Ports et date de départ	Ports et date d'arrivée
	<i>Champenois, Richebourg, Dunkerque, Brestois, Rouennais, Rabelais, Ville de Bastia, Elgo, Eikhaug, Tornus, Baron Newlands, Baron Erskine, Baron Belhaven, Cydonia, Bifrost, Star, Northmoor, Hermés, Wallonia, Sicilia, Saint-Nazaire, Remois, Solstad, Temple Pier.</i>	<i>Chamois, <u>La Curieuse</u>, pat. aux. L'AJaccienne et La Toulonnaise</i>	Gibraltar 14/06/1940	Oran 15/06/1940
10 K	<i>Mammy, Magne, Urd, Zephyros, Senneville, Pluviôse, Kongsgaard, Pluto</i>	<u>Commandant Delage</u> , pat. aux. <i>Terre-Neuve</i>	Casablanca 20/06/1940	Oran 22/06/1940
11 K	<i>Csikos, Capitaine Saint-Martin, Rhéa</i>	<u>La Batailleuse</u>	Brest 18/06/1940	Oran 25/06/1940
12 K	<i>Dauphiné, Lorraine</i>	<u>L'Impétueuse</u>	Brest 18/06/1940, détroit de Gibraltar 24/06/1940	Oran 26/06/1940